



8661651

## CELESTE ESPEJOS ILUMINADOS

Espejo de aumento con iluminación Celeste. Dos opciones de iluminación: luz cálida o fría con sensor táctil. 2 años de garantía.



### VENTAJAS DEL PRODUCTO

- Dos clases de iluminación disponibles: luz blanca cálida o fría.
- Visión aumentada x3
- Detector táctil SmarTech® Blue



# 8661651

## CELESTE ESPEJOS ILUMINADOS

### CARACTERÍSTICAS

|                      |               |
|----------------------|---------------|
| Material             | Latón         |
| Color                | Cromo         |
| Luminoso             | Sí            |
| Vision Aumentada     | X3            |
| Demora (s) de tiempo | 900           |
| Apagado automático   | Sí            |
| Tipo de brazo        | Brazo tubular |

### ELÉCTRICO

|                   |            |
|-------------------|------------|
| voltaje           | 220-240V   |
| Tipo de detección | Capacitivo |
| Disyuntor         | Sí         |

### DIMENSIONES

|                               |      |
|-------------------------------|------|
| Altura (mm)                   | 244  |
| Ancho (mm)                    | 224  |
| Profundidad del producto (mm) | 384  |
| Peso (kg)                     | 1.65 |
| Diámetro (mm)                 | 224  |

### DIMENSIONES DE CAJA

|           |     |
|-----------|-----|
| Peso (kg) | 1.4 |
|-----------|-----|

### DIBUJO TÉCNICO

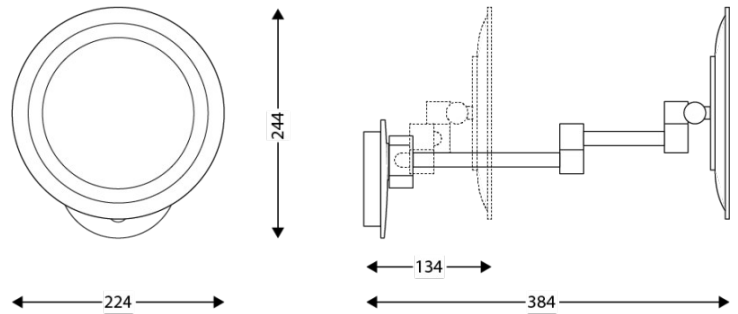

CE CB



JVD France • JVD Spain • JVD Singapore • JVD Mexico  
jvd.fr jvd.es jvd.com.sg jvd.mx

**JVD**  
PRODUCTS  
THAT  
CARE